

interline

ІНСТРУКЦІЯ З МОНТАЖУ ТА ЕКСПЛУАТАЦІЇ

ДО ВБУДОВАНОЇ ДУХОВОЇ ШАФИ OEG 581 ECR BA

Перед використанням продукції
Interline™ уважно ознайомтеся з цією
інструкцією.

У разі виникнення труднощів з
використанням продукту зверніться
за телефоном гарячої лінії:

 0 800 30 33 34



скануйте для переходу
на офіційний сайт

Зміст

ВСТУП	3
1. ЗАСТЕРЕЖЕННЯ З БЕЗПЕКИ	3
2. ВСТАНОВЛЕННЯ ДУХОВОЇ ШАФИ	4
2.1. Встановлення ручки дверцят	4
2.2. Встановлення в вертикальну шафу	4
2.3. Встановлення в горизонтальну шафу.....	5
2.4. Важливі інструкції щодо встановлення	5
2.5. Етапи встановлення	6
3. ЗНАЙОМСТВО	7
3.1. Духова шафа	7
3.2. Панель керування.....	7
3.3. Режими духової шафи	7
4. ВИКОРИСТАННЯ ДУХОВОЇ ШАФИ	8
4.1. Перше використання	8
4.2. Встановлення часу.....	8
4.3. Увімкнення/вимкнення духової шафи	8
4.4. Налаштування таймера.....	9
4.5. MANUAL MODE (Ручний режим).....	9
4.6. MINUTE MINDER (Режим нагадування).....	9
4.7. DUR (таймер тривалості)	9
4.8. END (встановлення часу, коли готування має завершитися).....	10
4.9. Відкладений старт	10
5. ЕНЕРГОЕФЕКТИВНЕ ВИКОРИСТАННЯ	11
6. АКСЕСУАРИ	11
7. ДОГЛЯД ТА ОБСЛУГОВУВАННЯ	12
8. ВИПРАВЛЕННЯ НЕСПРАВНОСТЕЙ	13
9. ЗАХИСТ НАВКОЛИШНЬОГО СЕРЕДОВИЩА	13
ТЕХНІЧНІ ХАРАКТЕРИСТИКИ	14

ВСТУП

Дякуємо Вам за вибір одного з наших продуктів. Переконайтесь, що Ви отримали прилад без ушкоджень. При виявленні пошкоджень зверніться до торгівельної організації, де Ви придбали прилад. Інструкції з експлуатації також доступні на нашому сайті: <https://interline.ua/>.

Перед початком використання, уважно прочитайте інструкцію з експлуатації. Важливо зберігати посібник для її використання в майбутньому. Якщо пристрій буде продано або передано іншому власнику, або якщо Ви зміните місце проживання і залишите пристрій, збережіть посібник з приладом, щоб новий власник міг ознайомитися з функціонуванням пристрою та відповідними правилами безпеки.

1. ЗАСТЕРЕЖЕННЯ З БЕЗПЕКИ

- При першому увімкненні приладу від нього може йти неприємний запах. Це пов'язано з засобом для склеювання, що використовується для ізоляції панелей у печі. Перед першим використанням, дайте порожньому пристрою пропрацювати 90 хвилин при температурі 250°C з увімкненою функцією конвекції, для очищення внутрішньої частини від різних домішків.
- Під час першого використання може виділятися невелика кількість диму та специфічного запаху, це нормально. Якщо це трапиться, просто зачекайте, доки запах не зникне, перед тим як ставити їжу в духову шафу.
- Пристрій та його частини можуть сильно нагріватися під час використання, будьте обережні. Діти, віком менше 8 років, не мають користуватися приладом самостійно, лише під наглядом.
- Вимкніть пристрій негайно, якщо помітили на ньому тріщини, щоб уникнути можливого удару струмом.
- Цим приладом можуть користуватися діти у віці від 8 років і старше, а також люди зі зниженими фізичними, сенсорними або розумовими можливостями або відсутністю досвіду та знань, якщо їм надано нагляд чи інструкцію щодо використання приладу безпечним способом та вони розуміють усі небезпеки. Діти не повинні гратися з приладом, займатися чищенням та обслуговуванням без нагляду.
- Пристрій сильно нагрівається під час роботи. Будьте обережними.
- Не дозволяйте дітям проходити дуже близько до пристрою, що працює, особливо коли працює гриль.
- Перед заміною лампи всередині духової шафи, вимикайте її від електроживлення. Це вбереже вас від можливого удару струмом.
- Запобіжні пристрої відключення повинні бути вбудовані в електропроводку відповідно до її специфікацій.
- Наглядайте за дітьми, вони не повинні гратися з пристроєм.
- Цей пристрій не призначений для використання дітьми чи людьми з обмеженими фізичними, сенсорними або розумовими можливостями чи відсутністю досвіду та знань без нагляду, чи якщо їм не було надано інструкцій щодо безпечного використання приладу.
- Пристрій та його частини можуть сильно нагріватися під час роботи. Тримайте малих дітей на безпечній дистанції.
- Багатополюсний вимикач має бути вмонтований в домашню електромережу з дотриманням усіх стандартів та правил вашого регіону.
- Якщо кабель живлення пошкоджений, його необхідно замінити. Цю процедуру має виконувати персонал сервісного центру чи аналогічно кваліфікований персонал для уникнення можливих небезпек.
- Не використовуйте жорсткі абразивні миючі засоби чи гострі предмети для очищення скляних дверей. Вони можуть подряпати поверхню, що може призвести до розбиття скла в майбутньому.
- Не використовуйте пароочисник для чищення пристрою.
- Пристрій не призначений для керування за допомогою зовнішнього таймера чи окремої системи дистанційного керування.
- Полиці та інші аксесуари слід встановлювати правильно згідно наведених інструкцій.
- Надягайте капці піл час використанням приладу. Не торкайтесь духової шафи незахищеними вологими/мокрими руками чи ногами.
- Не відкривайте двері занадто часто під час роботи духової шафи.
- Цей пристрій має встановити та підготувати до роботи особа з відповідною кваліфікацією. Виробник не несе відповідальність за шкоду, що була спричинена неправильним розташуванням чи встановленням пристрою неавторизованим персоналом.
- Не кладіть нічого на відчинені дверцята пристрою. Це може перехилити пристрій чи зламати дверцята.
- Деякі частини приладу можуть зберігати тепло протягом тривалого проміжку часу. Необхідно зачекати доки частини, які нагріваються, охолонуть.
- Якщо Ви не збираєтесь використовувати пристрій протягом тривалого періоду часу, вимкніть його від електромережі.

Забезпечення відповідності

Розпакувавши пристрій, переконайтесь, що він жодним чином не пошкоджений. Якщо ви маєте будь-які сумніви в цілісності приладу, не користуйтеся ним: Зв'яжіться з магазином, де Ви придбали пристрій. Зберігайте пакувальний матеріал, такий як поліетиленові пакети, полістирол або цвяхи в недоступному для дітей місці, оскільки вони небезпечні для дітей.

2. ВСТАНОВЛЕННЯ ДУХОВОЇ ШАФИ

Якщо є якісь розбіжності між ілюстрацією та реальним продуктом, будь ласка, враховуйте розміри реального продукту.

2.1. Встановлення ручки дверцят

1. Закріпіть обидва кінці дверної ручки на двох металевих кільцях на дверному склі.
2. Перемістіть ручку дверцят паралельно вправо так, щоб вона повністю прилягала до скла дверцят духовки.
3. Після встановлення ручка буде відцентрована відносно дверного скла зліва та справа.

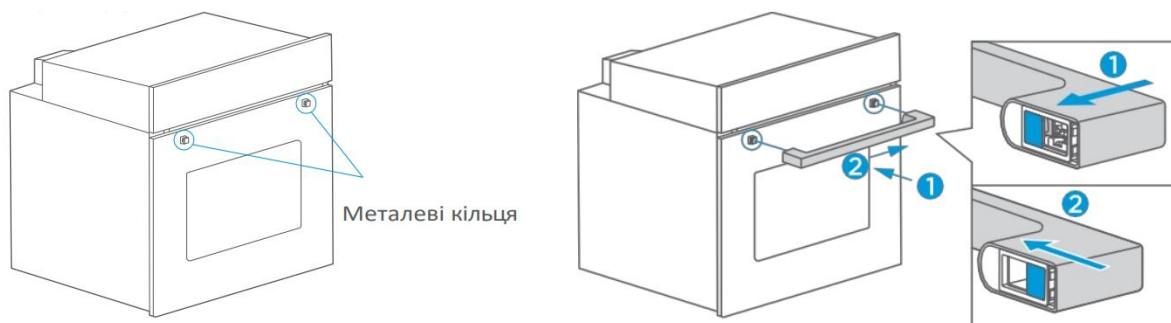

2.2. Встановлення в вертикальну шафу

Схема монтажу для вертикальної шафи наведена нижче:

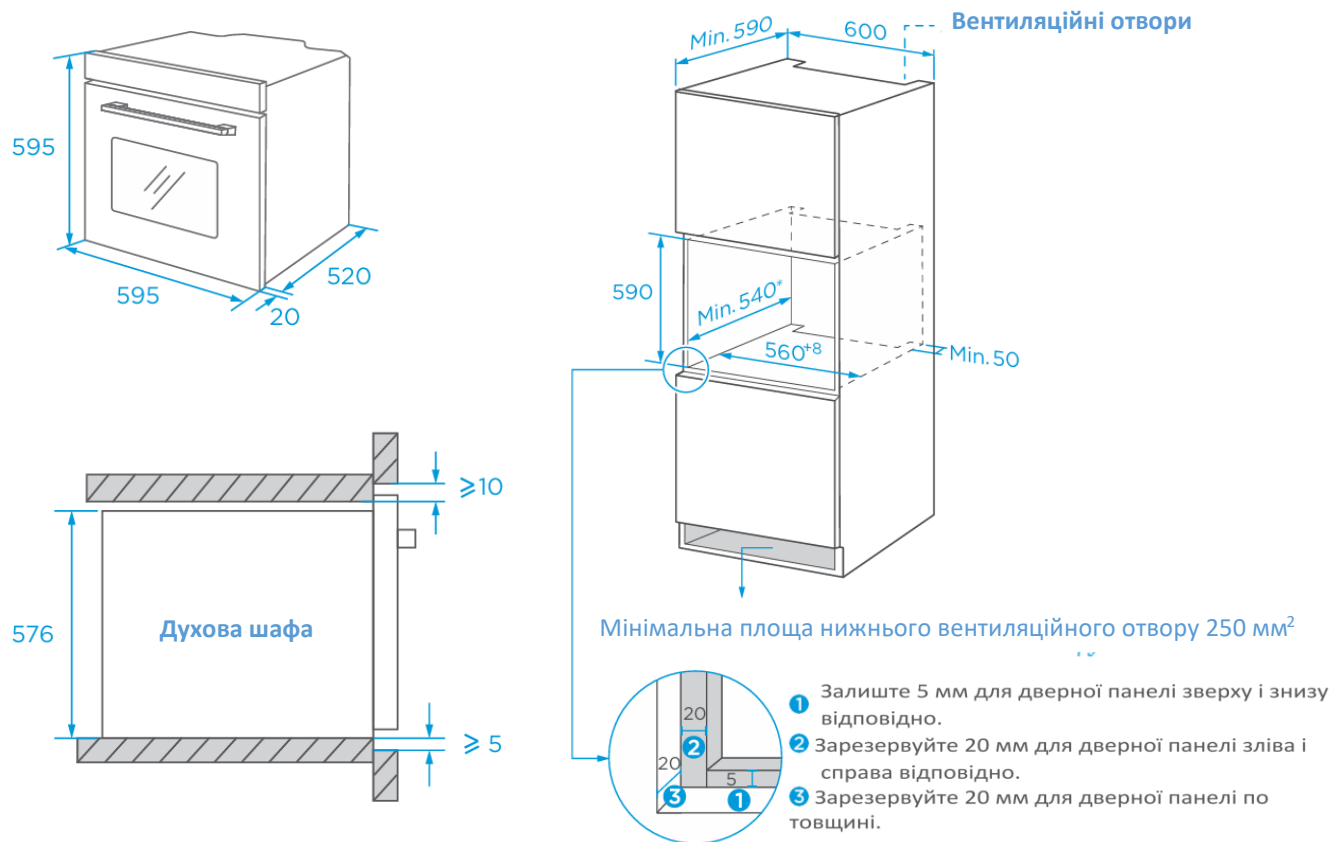

1. Товщина дошки корпусу - 20 мм.
2. Якщо розетка встановлюється на задній панелі приладу, глибина отвору шафи повинна бути збільшена з мінімум 590 мм до 620 мм.
3. Розміри на малюнках вказані в мм

2.3. Встановлення в горизонтальну шафу

Схема монтажу для горизонтальної шафи (без варильної поверхні над нею) наведена далі:

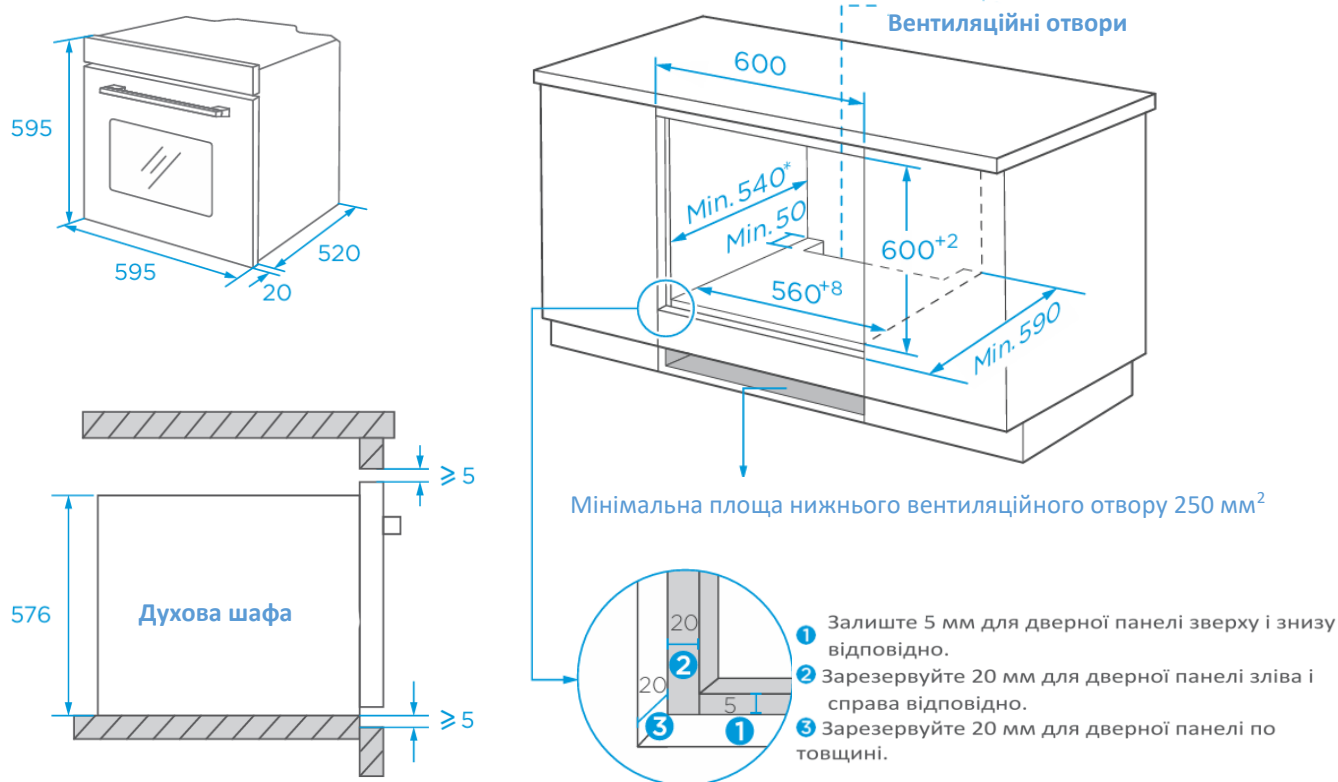

Якщо над духовою шафою буде розташовуватися варильна поверхня, то:

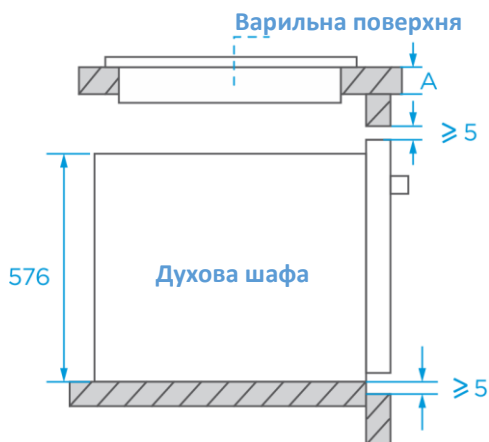

Якщо прилад встановлюється під варильною поверхнею, мінімальна товщина стільниці (А) показана нижче:

Тип варильної поверхні	Розмір А, мм
Індукційна варильна поверхня	37
Індукційна варильна поверхня з зоною готування по всій площі приладу	47
Газова поверхня	30
Електрична поверхня	27

1. Товщина дошки корпусу - 20 мм.
2. Якщо розетка встановлюється на задній панелі приладу, глибина отвору шафи повинна бути збільшена з мінімум 590 мм до 620 мм.
3. Розміри на малюнках вказані в мм.

2.4. Важливі інструкції щодо встановлення



ОБОВ'ЯЗКОВО!

1. Безпечна робота цього приладу може бути гарантована лише в тому випадку, якщо він був встановлений особами, що мають відповідну кваліфікацію, та згідно цієї інструкції з монтажу. Виробник не відповідальний за шкоду, що була спричинена неправильним розташуванням чи встановленням пристрою неавторизованим персоналом
2. Весь процес встановлення потребує щонайменше двох професійних монтажників. Під час монтажу вдягайте захисні рукавички, щоб уникнути подряпин або ураження електричним струмом.
3. Встановлені блоки повинні бути термостійкими до 90°C, а прилеглі до них фасади - до 70°C.
4. Будь ласка, використовуйте розетку на 16А.

ЗАБОРОНЕНО!

1. Не встановлюйте прилад за декоративними дверима або дверцятами кухонного гарнітура, оскільки це може призвести до перегріву приладу.
2. Після розпакування перевірте прилад на наявність пошкоджень. Не підключайте прилад, якщо він був пошкоджений під час транспортування.
3. Не перекривайте вентиляційні отвори приладу та зазор між шафою та приладом.
4. Будьте особливо обережні під час переміщення або встановлення приладу. Прилад дуже важкий, не піднімайте його за ручку дверцят.
5. Якщо шнур живлення або штепсельна вилка пошкоджені, негайно припиніть використання приладу, щоб уникнути пожежі, ураження електричним струмом або інших травм.

ПРИМІТКА!

1. Будьте дуже обережні під час переміщення або встановлення приладу, щоб уникнути пошкодження приладу або пошкодження шаф.
2. Перед початком роботи приладу видаліть з порожнини всі пакувальні матеріали та приладдя.
3. Розетка повинна бути доступною для користувачів (наприклад, поруч із шафою) для легкого вимкнення живлення.
4. Після завершення встановлення переконайтеся, що вилка живлення надійно вставлена в розетку.
5. Будь ласка, зверніться до схем монтажу розділів 2.2-2.3, щоб дізнатися про вимоги до глибини шафи. Зазор між нижньою панеллю шафи та задньою панеллю (або стіною) повинен бути не менше 50 мм.

2.5. Етапи встановлення

1. Будь ласка, налаштуйте шафу відповідно до схем монтажу розділів 2.2-2.3.
2. Перед встановленням, будь ласка, перевірте наявність робочої розетки та відповідного заземлення, а також перевірте, чи відповідають розміри шафи вимогам до встановлення.
3. Розмістіть прилад у спеціально відведеному місці на кухні, встановіть його у вертикальну чи горизонтальну шафу та підключіть електроживлення.
4. Щоб знайти отвори для кріплення, відкрийте дверцята приладу й подивіться на бічну раму приладу (зображено на малюнку далі).
5. Закріпіть прилад в шафі за допомогою двох гумових заглушок А і гвинтів В, що входять до комплексу постачання приладу.

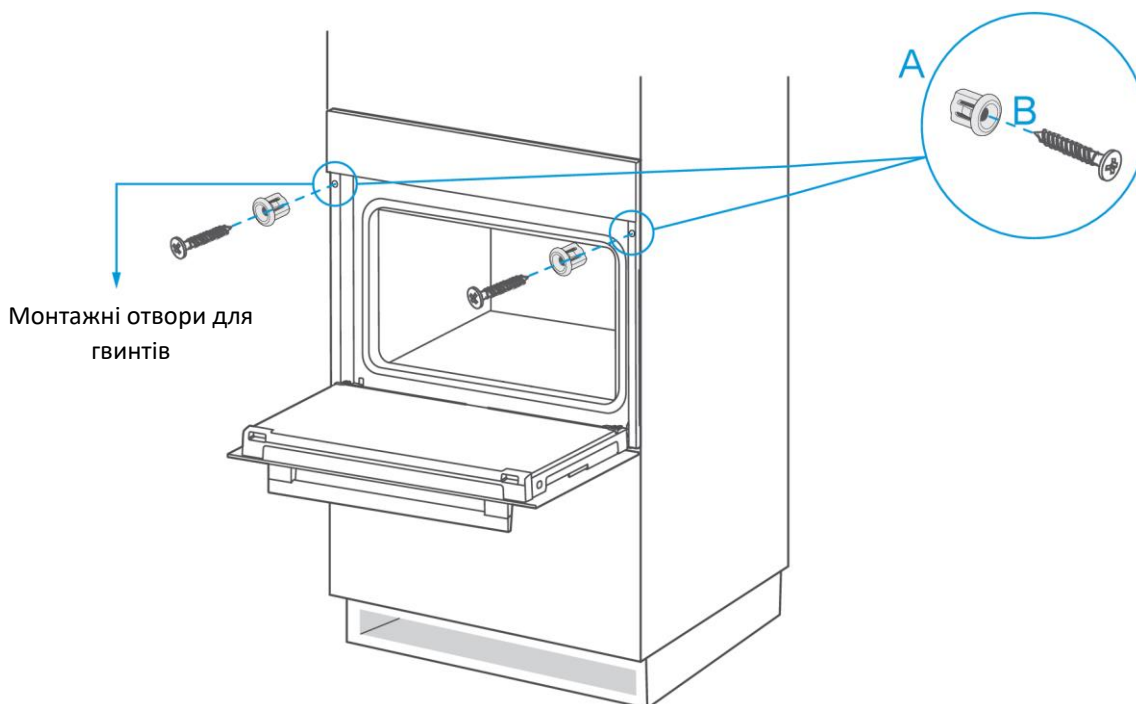

3. ЗНАЙОМСТВО

3.1. Духова шафа

Виймаючи їжу, будь ласка, одягайте термоізоляційні рукавички, щоб запобігти опікам! У момент відкриття дверцят печі зверніть увагу на пару. Будь ласка, відкривайте дверцята під невеликим кутом, щоб уникнути попадання гарячої пари на обличчя.

Вигляд реального продукту може відрізнятись.

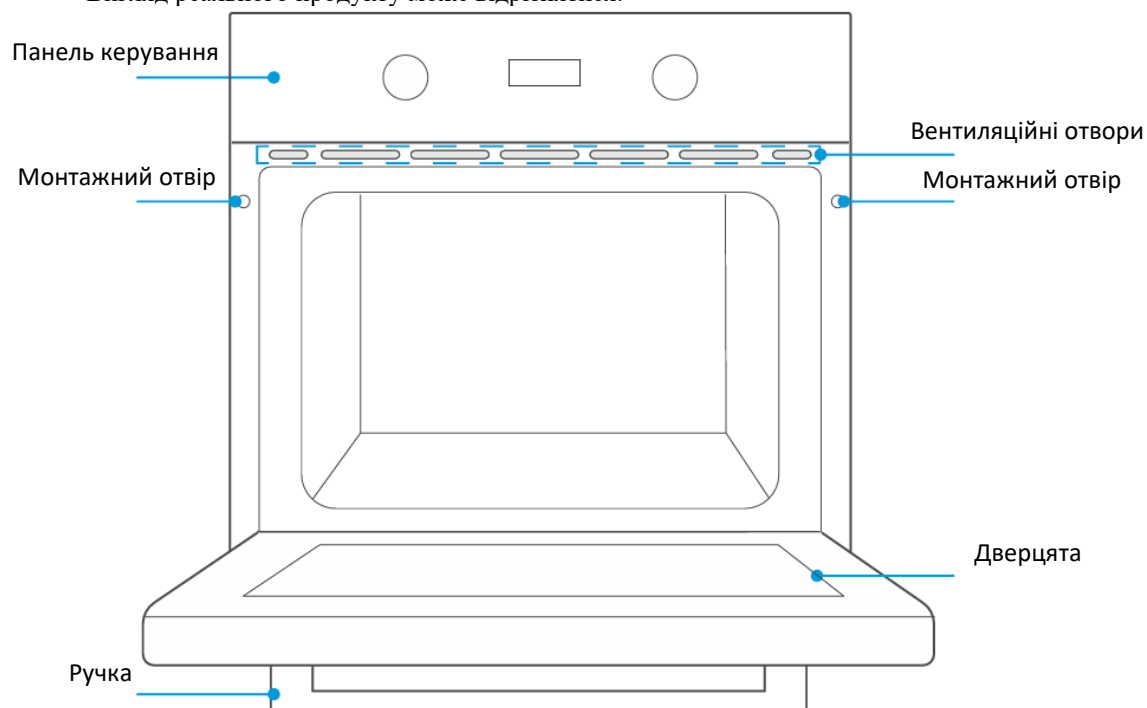

3.2. Панель керування

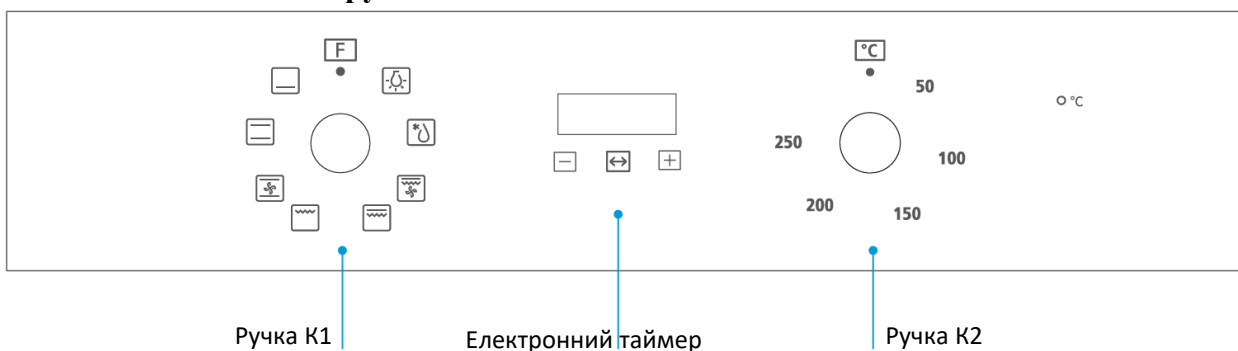









Ручка K1: Використовуйте ручку K1 для встановлення бажаного режиму.

Ручка K2: Використовуйте ручку K2 для встановлення бажаної температури.

Електронний таймер: Використовуйте для налаштування годинника та таймера.

3.3. Режими духової шафи

Режим	Опис
 Лампа	Використовуйте лампу для спостереження за процесом готування ваших страв.
 Розморожування	Циркуляція повітря кімнатної температури дозволяє пришвидшити процес розморожування заморожених продуктів. Нагрівальні елементи не вмикаються.
 Подвійний гриль + вентилятор	Обидва нагрівальних елементів зверху та вентилятор працюють одночасно. Тепло від нагрівальних елементів розподіляється швидше та більш рівномірно.

Режим	Опис
 Подвійний гриль	Обидві частини грилю працюють одночасно. Використовуйте для засмажування великих шматків м'яса.
 Гриль	Використовуйте для запікання невеликої кількості продуктів. Розміщуйте страву на середньому рівні.
 Звичайний + вентилятор	Поєднує роботу нижнього та верхнього нагрівальних елементів разом з вентилятором для більш рівномірного проникнення тепла та засмаження. Найкраще підходить для готування м'яса.
 Звичайний	Верхній та нижній нагрівальні елементи працюють одночасно, ідеально підходить для випікання великих тортів.
 Лише низ	Працює лише нижній нагрівальний елемент. Використовуйте для засмажування їжі знизу чи для підтримання страв теплими.







4. ВИКОРИСТАННЯ ДУХОВОЇ ШАФИ

4.1. Перше використання

- Щоб уникнути пожежі, видаліть усі захисні транспортувальні матеріали та переконайтеся, що в камері духовки не залишилося жодного пакувального матеріалу (наприклад, пінопласту, картону тощо).
- Очистіть аксесуари та бічні стійки за допомогою ганчірки, змоченої в мильній воді, та сухої тканинної ганчірки чи м'якої щітки.
- Відчиніть вікно на кухні чи увімкніть витяжку для кращого вентилявання приміщення.
- Не дозволяйте дітям і тварин перебувати в одній приміщенні з духовою шафою в цей момент. Зачиніть двері до суміжних кімнат.
- Після підключення приладу до електромережі встановіть режим, час та температуру відповідно до таблиці, що наведена далі.
- Після першого використання злегка привідкрийте дверцята духової шафи та дайте їй захолонути.

Режим	Температура	Час
 Звичайний	250°C	0,5-1 год

4.2. Встановлення часу

- Використовуйте “” чи “”, щоб встановити значення годин;
- Натисніть кнопку “” для підтвердження;
- Використовуйте “” чи “”, щоб виставити значення хвилини;
- Натисніть кнопку “” для завершення налаштування.

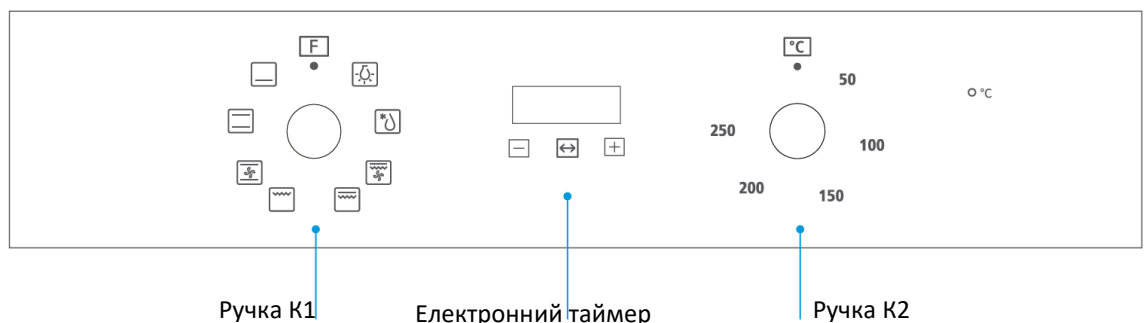

4.3. Увімкнення/вимкнення духової шафи

- Встановіть час готування.
- Використовуйте ручку K1 для встановлення бажаного режиму.
- Використовуйте ручку K2 для встановлення бажаної температури.







ПРИМІТКА!

1. Якщо Ви встановили на таймері тривалість готування чи час закінчення готування, то після того, як відлік дійде до кінця, духову шафу автоматично вимкнеться.
2. Якщо прилад знаходиться в ручному режимі чи таймер встановлений в режимі нагадування, то після готування прилад не вимкнеться автоматично, а продовжить працювати. Ви повинні самі перевести ручку вибору режиму та ручку для встановлення температури у вихідну позицію «●». Натисніть та утримуйте клавіші «» та «» протягом 3 секунд для того, щоб перевести прилад знову в режим очікування.

4.4. Налаштування таймера

В режимі очікування натисніть та утримуйте «» протягом 3 секунд, щоб перейти до ручного режиму. В цьому режимі буде горіти лише іконка «». Використовуйте клавішу «» для переходу до налаштування таймера



Послідовність зміни функцій така: Ручний режим -> Таймер в режимі нагадування (minute minder)-> Таймер тривалості готування (dur) -> Таймер до відключення (end) -> Ручний режим. Потім за необхідності оберіть режим готування та встановіть температуру.

4.5. MANUAL MODE (Ручний режим)

В ручному режимі на дисплеї буде відображатись лише поточний час та символ «». Тривалість приготування страв встановлюється користувачем.













ПРИМІТКА!

1. У ручному режимі після 5 годин бездіяльності час на дисплеї починає блимати. Після 10 годин бездіяльності пристрій повернеться в режим очікування.
2. Коли час на дисплеї блимає і ви хочете продовжити використовувати ручний режим, будь-ласка, натисніть будь-яку клавішу. Натисніть та утримуйте клавіші «» та «» протягом 3 секунд, щоб перевести духову шафу в режим очікування.









4.6. MINUTE MINDER (Режим нагадування)

Ця функція дозволяє отримати звукове сповіщення після того, як відлік закінчиться.

1. Натисніть клавішу «», щоб вибрати функцію нагадування. На дисплеї з'являться відповідні символи «» та «» та почнуть блимати.
2. Натисніть кнопку «» чи «», щоб налаштувати час, коли має прозвучати звуковий сигнал (спосіб налаштування такий самий, як і у розділі "Налаштування таймера". Натисніть «» для підтвердження, символ «» буде горіти постійно. Звукове сповіщення налаштовано).
3. Коли відлік закінчиться, прозвучить звуковий сигнал, а символ почне блимати символ «». Короткочасне натискання на будь-яку клавішу зупинить звукове сповіщення, а символ «» зникне з дисплею. Майте на увазі, що звукове сповіщення не вимикає прилад.
4. Натисніть та утримуйте клавіші «» та «» протягом 3 секунд, щоб перевести духову шафу в режим очікування, якщо ви завершили готування.







4.7. DUR (таймер тривалості)

Використовуйте цю функцію, якщо ви хочете готувати страву протягом певного часу. Страву, яку потрібно приготувати, поміщують у духовку. Обирається бажаний режим приготування та температура. Максимальний час готування становить 10 годин.

1. Натисніть на клавішу «» кілька разів, доки на дисплеї не з'явиться напис "dur".
2. Використовуйте «» чи «», щоб встановити час тривалості готування (спосіб налаштування такий самий, як і у розділі "Налаштування таймера"). Натисніть клавішу «» для підтвердження. Після цього поточний час, а також іконки «» та «» постійно будуть відображатися на дисплеї.
3. Коли відлік закінчиться, то ви почуєте звуковий сигнал, а символ «» почне блимати. Переведіть ручки керування у вихідне положення та натисніть будь-яку клавішу, щоб зупинити звукове сповіщення. Натисніть та утримуйте клавішу «», щоб перевести духову шафу в ручний режим та продовжити використання пристрою.









4.8. END (встановлення часу, коли готування має завершитися)

Приготування починається відразу й закінчується у визначений час.

1. Натисніть на клавішу "" кілька разів, доки на дисплеї не з'явиться напис "End".
2. Використовуйте «» чи «», щоб встановити час, коли готування повинно завершитися (спосіб налаштування такий самий, як і в розділі "Налаштування таймера"). Натисніть клавішу "" для підтвердження. Після цього поточний час, а також іконки "" та "A" постійно будуть відображатися на дисплеї. А духовна шафа почне працювати негайно.
3. Після закінчення відліку пролунає звуковий сигнал, а духовна шафа припинить роботу. Піктограма "A" почне блимати. У цей момент натисніть будь-яку кнопку щоб повернутися в режим очікування, зупинити звукове сповіщення, і значок "A" зникне. Переведіть ручки керування у вихідне положення та натисніть будь-яку клавішу, щоб зупинити звукове сповіщення. Натисніть та утримуйте клавішу "", щоб перевести духову шафу в ручний режим та продовжити використання пристрою.

4.9. Відкладений старт

Ця функція дозволяє встановлювати тривалість готування та час відключення. Вам лише потрібно обрати бажаний режим і температуру, й розмістити вашу страву в камері готування.

1. Спершу натисніть кнопку "", доки не з'явиться напис "dur" на дисплеї. Використовуйте «» чи «», щоб виставити тривалість готування.
2. Натисніть "" для підтвердження, на дисплеї з'явиться поточний час, а символ "A" засвітиться.
3. Натискайте кнопку "", доки не з'явиться напис "End" на дисплеї. Використовуйте «» чи «», щоб виставити час звершення. Натисніть "" для підтвердження, на дисплеї з'явиться поточний час й символ "A" буде горіти постійно. Символ "" згасне до початку готування.

Максимальний час, через який духовна шафа почне готувати - 23:59 від поточного часу.

Духова шафа почне працювати через час, отриманий відніманням тривалості готування від часу закінчення, й вимкнеться чітко в визначений час завершення готування. Коли відлік закінчиться, пролунає звуковий сигнал й символ "A" почне блимати. Переведіть ручки керування у вихідне положення та натисніть будь-яку клавішу, щоб зупинити звукове сповіщення.





Натисніть та утримуйте "", щоб перевести прилад в ручний режим та продовжити роботу.



ПРИМІТКА!

Після встановлення автоматичного режиму, часові налаштування не можна змінити. Зміна часу призведе до виходу з автоматичного режиму. Щоб увімкнути автоматичний режим знову, доведеться пройти усі кроки з самого початку.

Поради з використання

1. Встановлюючи відлік для будь-якого режиму, натисніть та утримуйте «» чи «» протягом 3 секунд і довше. Таким чином значення почне зростати чи зменшуватись значно швидше й Ви досягнете необхідного значення швидше.
2. При встановленні тривалості того чи іншого режиму, Ви маєте обрати режим роботи. Інакше за 5 хвилин духовна шафа перейде в ручний режим.
3. При встановленні тривалості того чи іншого режиму, натисніть та утримуйте "" протягом щонайменше 3 секунд для відміни налаштувань та переходу в ручний режим.
4. При встановленні тривалості того чи іншого режиму, натисніть та утримуйте "" й "» щонайменше 3 секунди, пролунає звуковий сигнал. Це скасує усі налаштувань й переведе духову шафу в режим очікування.
5. Ми радимо вмикати духову шафу на 15 хвилин при 200°C для того, щоб позбутися залишків їжі з поверхонь камери готування.

5. ЕНЕРГОЕФЕКТИВНЕ ВИКОРИСТАННЯ

1. Витягніть усі аксесуари, що Вам не знадобляться в даний момент.
2. Не відкривайте дверцята під час роботи пристрою.
3. Якщо Ви відкрили дверцята під час роботи пристрою, вимкніть лампу (без зміни налаштувань температури).
4. Зменшіть температуру до 50°C та переконайтесь, що вентилятор вимкнений, за 5-10 хвилин до закінчення приготування страви. Використовуйте тепло всередині, щоб страву дійшла сама.
5. Використовуйте конвекцію завжди, коли це доречно.
6. Ви можете готувати та запікати на кількох рівнях одночасно використовуючи конвекцію.
7. Якщо страви не сумісні для готування одна з одною одночасно, Ви можете готувати страви одна за одною, використовуючи тепло від попередньо приготованої страви.
8. Не використовуйте попередній нагрів для порожньої духової шафи без необхідності. Якщо попередній розігрів необхідний, то починайте готувати їжу відразу, як необхідна температура була досягнута.
9. Не використовуйте фольгу для накриття нижньої частини камери для готування їжі.
10. Використовуйте таймер завжди, коли це можливо.
11. Використовуйте легкі форми для запікання та посуд з темним матовим покриттям. Уникайте використання великих, важких аксесуарів зі світло відбиваючою поверхнею, наприклад з нержавіючої сталі чи алюмінію.

6. АКСЕСУАРИ

Духова шафа оснащена різними аксесуарами. В цьому розділі ми розповімо про них детальніше, а також про те, як правильно ними користуватися.

Ми постійно працюємо над нашою продукцією, тож вигляд та кількість аксесуарів може відрізнятись. Ілюстрації наведені для ознайомлення. У випадку розбіжностей враховуйте реальну комплектацію.

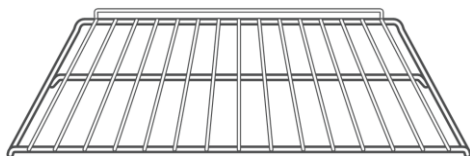

Решітка для грилю

Використовуйте разом з грилем чи розміщуйте на ній термостійкий посуд для приготування їжі

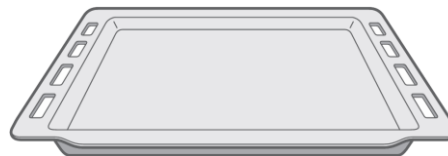

Деко

Використовуйте для приготування великої кількості їжі чи для вловлювання соків з-під страв тощо

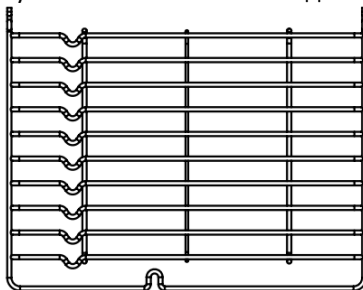

Бокові направляючі

Використовуються для приготування великих об'ємів їжі. Вони розташовані по боках внутрішньої камери, їх можна зняти. Страви та деко можна поставити на низ духової шафи та увімкнути режим «Гриль», «Подвійний гриль» чи «Подвійний гриль + вентилятор».

УВАГА! Якщо Ви ставите страви на низ духової шафи, НІ В ЯКОМУ ВИПАДКУ не використовуйте режими з використанням нижнього нагрівального елемента.

Цей аксесуар є не у всіх моделях

РОЗМІЩЕННЯ АКЕСУАРІВ

Щоб духовка працювала належним чином, решітку для гриля та деко слід розміщувати лише між першим і п'ятим рівнями. Якщо вони використовуються разом, розташуйте деко для гриля під решіткою.

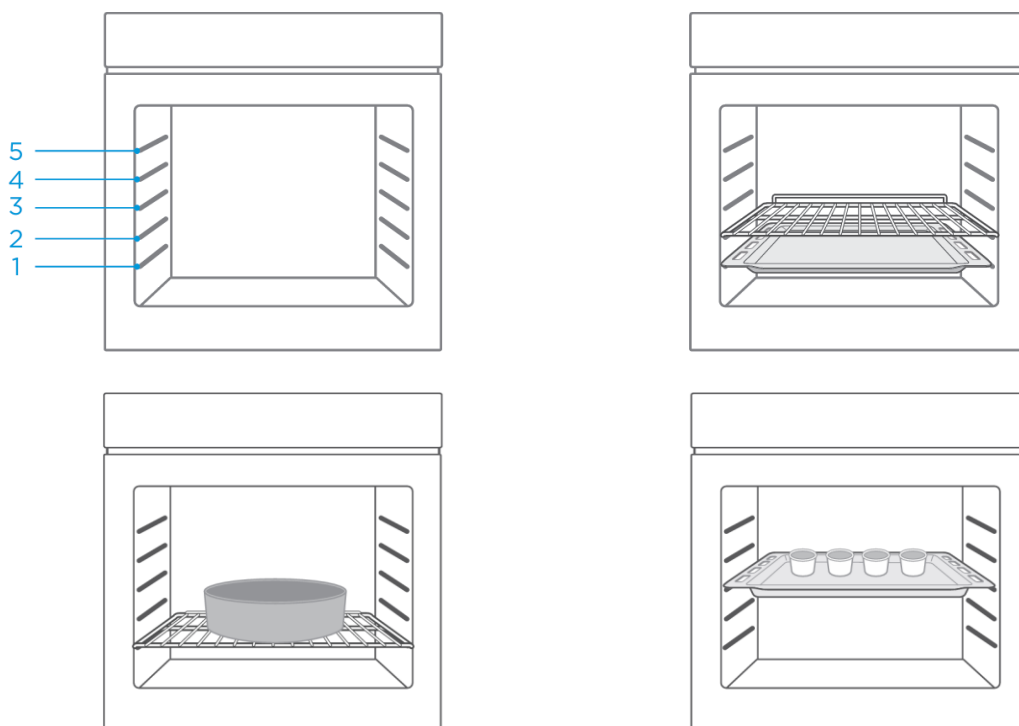

7. ДОГЛЯД ТА ОБСЛУГОВУВАННЯ

Для належної роботи пристрою тримайте його в чистоті. Сучасний дизайн приладу зводить до мінімуму потребу в чищенні та обслуговуванні. Частина духової шафи, що контактує з їжею, потрібно протирати регулярно кожного разу після завершення готування їжі.

1. Після приготування зачекайте, поки духовка повністю охолоне.
2. Витягніть всі аксесуари з духовки, промийте теплою водою та витріть насухо.
3. Видаліть залишки їжі та масляні плями зсередини камери.
4. Протріть поверхню духовки м'якою ганчіркою, змоченою в воді з миючим засобом, та витріть насухо.



ПРИМІТКА!

1. Не використовуйте гострі інструменти для чищення, жорсткі щітки та агресивні миючі засоби, щоб не пошкодити піч та її приладдя.
2. Не використовуйте грубі миючі засоби чи гострі металеві шпатель для чищення скла дверцят.

ЗАМІНА ЛАМПИ

Для заміни лампи освітлення виконайте наступні кроки:

1. Відключіть прилад від електромережі, витягнувши кабель живлення з розетки чи вимкнувши запобіжник. Перед початком слід переконатися, що пристрій охолонув.
2. Викрутіть скляну кришку, обертаючи її проти годинникової стрілки (**УВАГА!** Кришка може бути щільно закручена) та замініть лампу на нову, з аналогічними характеристиками. Це має бути галогенна термостійка лампа, що витримує температури до 300°C, потужністю 25, напругою 230 В.
3. Встановіть скляну кришку на своє місце та підключіть прилад до електромережі.
4. У випадку виникнення будь-яких сумнівів слід проконсультуватися з електриком.

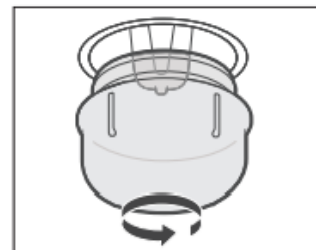

ПРИМІТКА!

При заміні лампи, її контакти можуть бути під напругою. Перед виконанням цієї операції, переконайтесь в тому, що ви відключили пристрій від електромережі та пристрій повністю заохолонув.

8. ВИПРАВЛЕННЯ НЕСПРАВНОСТЕЙ

Якщо виникла проблема, перед тим, як телефонувати за номером гарячої лінії, переконайтесь, що вона не спричинена неправильним використанням пристрою. Зверніться до таблиці з можливими причинами виникнення несправностей. Зазвичай ви легко зможете їх усунути.

Проблема	Можлива причина	Рішення
Прилад не працює	Електроживлення відсутнє	Переконайтесь, що кабель живлення під'єднано, й є електропостачання
	Головний перемикач живлення не ввімкнено	Увімкніть перемикач
	Дверцята духовки не закриті	Зачиніть дверцята
Освітлення не вмикається	Лампа перегоріла/зламалася	Зверніться за номером гарячої лінії
Присутній різкий запах або дим	Перше використання	Це нормально при першому використанні. Жодних дій не потрібно
Їжа не готується	Температура занадто низька	Встановіть більш високу температуру
	Занадто велика порція їжі	Готуйте їжу меншими шматочками або збільште час приготування
Підгоріла або нерівномірно приготована їжа	Встановлено занадто високу температуру або страва готувалась занадто довго	Скорегуйте температуру або час приготування
	Їжа знаходиться надто близько до нагрівального елемента	Змініть рівень розміщення аксесуарів
Вентилятор не перестав працювати після вимкнення приладу	Вентилятор продовжує працювати для охолодження приладу.	Жодних дій не потрібно

Якщо вам не вдалося усунути проблему, то слід звернутися за номером гарячої лінії 0 800 30 33 34 чи в магазин, де ви придбали пристрій

9. ЗАХИСТ НАВКОЛИШНЬОГО СЕРЕДОВИЩА

Важлива інформація з утилізації приладу

Цей пристрій відповідає стандартам, зазначеним в Європейській директиві 2012/19/EU з утилізації електричного та електронного обладнання (WEEE). Забезпечивши правильну утилізацію цього приладу, Ви допоможете запобігти можливій шкоді навколишньому середовищу та здоров'ю людини, яка може бути спричинена в разі неправильної утилізації продукту.



Ці символи на виробі вказують на те, що з ним не можна поводитися як з побутовими відходами. Натомість він повинен бути переданий у відповідний пункт збору, що займається переробкою електричних пристроїв та електронного обладнання.

Утилізація повинна здійснюватися відповідно до місцевих екологічних норм щодо утилізації відходів. Для отримання більш детальної інформації про обробку, відновлення та переробку цього продукту, будь ласка, зв'яжіться з місцевим міським управлінням, службою утилізації побутових відходів чи магазином, де був придбаний цей пристрій.

Відповідність директиві RoHS

Придбаний вами продукт відповідає вимогам Директиви ЄС RoHS (2011/65/EU). Він не містить шкідливих та заборонених матеріалів, зазначених у Директиві.

Пакувальний матеріал

Пакувальні матеріали продукту виготовлені з матеріалів, придатних для вторинної переробки, відповідно до міжнародних екологічних норм. Не викидайте пакувальні матеріали разом з побутовими або іншими типами відходів. Віднесіть їх у, призначені для цього місцевими органами влади, пункти збору пакувальних матеріалів.



ТЕХНІЧНІ ХАРАКТЕРИСТИКИ

Модель	OEG 581 ECR BA
Кількість відсіків	1
Корисний об'єм, л	70
Номинальна напруга, В	230
Номинальна частота, Гц	50-60
Споживча потужність, Вт	3000
Енергоспоживання, кВт·год/цикл	0.99
Енергоспоживання з конвекцією, кВт·год/цикл	0.79
Клас енергоефективності	A
Індекс енергоефективності EI_{cavity}	94.0

Розшифровка серійного номера (UA)

2	4	6	8	1	0	1	0	8	8	2	5	9	2	0	2	5	0	6	1	5	0	0	0	0	1
EAN13												рік виробництва				місяць виробництва		день виробництва				номер партії			

Імпортер: ТОВ «КП ЕМІР»,
вул. Ямська 72, м. Київ,
Україна, 03150

У разі виникнення труднощів з
використанням продукту зверніться
за телефоном гарячої лінії:

 0 800 30 33 34

interline

Бажаємо гарного настрою та чекаємо на Вас
в мережі! Скануйте відповідний QR-код
та приєднуйтеся до нас в соціальних мережах



interline.ua



Facebook



Instagram

