

interline

ІНСТРУКЦІЯ З МОНТАЖУ ТА ЕКСПЛУАТАЦІЇ

ДЛЯ ВБУДОВАНОГО КОМБІНОВАНОГО
ХОЛОДИЛЬНИКА
RDS 570 MOZ NA+

Перед використанням продукції
interline™ уважно ознайомтесь з цією
інструкцією.

У разі виникнення складностей з
використанням продукту зверніться
до сервісного центру.

 **0 800 30 33 34**



Скануйте для переходу
на офіційний сайт

Зміст

1. ВКАЗІВКИ З ТЕХНІКИ БЕЗПЕКИ	4
1.1. Загальні застереження.....	4
1.2. Перед першим увімкненням холодильника	5
1.3. Під час використання холодильника	5
2. ЗНАЙОМСТВО	6
2.1. Короткий опис та комплектація.....	6
3. ВИКОРИСТАННЯ ХОЛОДИЛЬНИКА З МОРОЗИЛЬНОЮ КАМЕРОЮ	8
3.1. Налаштування термостату	8
3.2. Застереження пов'язані з температурними налаштуваннями	8
3.3. Аксесуари	8
3.3.1. Лоток для льоду	8
3.3.2. Пластмасовий скребок (Залежить від комплектації)	9
3.3.3. Тримач пляшок (Залежить від комплектації)	9
3.3.4. Ящики морозильної камери	9
3.3.5. Відсік свіжості	9
4. РОЗМІЩЕННЯ ТА ЗБЕРІГАННЯ ПРОДУКТІВ	10
4.1. Холодильна камера.....	10
4.2. Морозильна камера	11
5. ДОГЛЯД ТА ОБСЛУГОВУВАННЯ	13
5.1. Розморожування холодильної камери.....	13
5.2. Розморожування морозильної камери	13
5.3. Заміна лампи	14
6. ПЕРЕВЕЗЕННЯ ТА ПЕРЕВСТАНОВЛЕННЯ	14
6.1. Транспортування та зміна розташування	14
7. УСУНЕННЯ ТЕХНІЧНИХ НЕПОЛАДОК	14
8. КОРИСНІ ПОРАДИ, ЩО ДОПОМОЖУТЬ ЗАОЩАДИТИ ЕЛЕКТРОЕНЕРГІЮ	15

Перш за все, дякуємо Вам за довіру до торгової марки Interline.

Переконайтесь, що Ви отримали прилад без ушкоджень. При виявленні пошкоджень зверніться до торгівельної організації, де Ви придбали прилад.

Інструкції з експлуатації також доступні на нашому сайті: <https://interline.ua/>.

Ця інструкція містить важливу інформацію з техніки безпеки та вказівки, які допоможуть Вам у роботі з приладом. Також в ній міститься важлива інформація щодо технічного обслуговування пристрою.

Перш ніж використовувати прилад, будь ласка, прочитайте цей посібник та збережіть його для подальшого використання. При перевезенні чи передачі пристрою новому власнику переконайтесь, що він отримає цю інструкцію.

УМОВНІ ПОЗНАЧКИ, ЩО ВИКОРИСТОВУЮТЬСЯ В ІНСТРУКЦІЇ

Умовна позначка	Тип	Значення
	ПОПЕРЕДЖЕННЯ	Існує ризик серйозно травмуватися чи навіть загинути
	РИЗИК УРАЖЕННЯ ЕЛЕКТРИЧНИМ СТРУМОМ	Існує ризик отримання удару електричним струмом
	РИЗИК ВИНИКНЕННЯ ПОЖЕЖІ	Існує ризик виникнення пожежі
	ЗАСТЕРЕЖЕННЯ	Є ризик отримання травми чи пошкодження Вашого майна
	ВАЖЛИВО	Важливо дотримуватися інструкцій та використовувати прилад належним чином

1. ВКАЗІВКИ З ТЕХНІКИ БЕЗПЕКИ

1.1. Загальні застереження



Час від часу перевіряйте вентиляційні отвори в корпусі та внутрішній частині приладу. Вони не повинні бути перекриті іншими предметами чи брудом.



Не використовуйте жодних механічних пристроїв чи інших засобів, щоб пришвидшити процес розморожування. Крім тих, що рекомендовані виробником.



Не використовуйте електричні пристрої всередині камери для зберігання харчових продуктів, окрім рекомендованих виробником.



Не допускайте пошкодження охолоджувального контуру приладу.



Встановлюючи пристрій переконайтесь, що кабель живлення цілий та не перетискається.



Не розташовуйте подовжувачі, трійники чи інші джерела живлення позаду приладу.



Переконайтесь, що Ви надійно закріпили пристрій на своєму місці згідно з інструкцією. Це вбереже Вас від можливих травм, пов'язаних з ненадійним кріпленням холодильника.



Будьте обережними при транспортуванні та встановленні пристрою, оскільки в ньому використовується холодоагент R600a. Не можна, щоб охолоджуючий контур був пошкодженим. R600a це природний газ, він не шкодить навколишньому середовищу, проте цей холодоагент вибухонебезпечний. У випадку пошкодження охолоджуючого контуру тримайте холодильник якнайдалі від джерел відкритого вогню чи джерел тепла та провітріть кімнату, в якій розташований прилад, протягом кількох хвилин.

- Будьте обережними при перенесенні та встановленні приладу, не пошкодьте охолоджуючий контур.
- Не зберігайте вибухонебезпечні предмети, наприклад балони з горючим газом, всередині пристрою.
- Прилад призначений для використання в домашньому побуті та в господарстві, наприклад:
 - В кухонних зонах для персоналу магазинів, офісів чи інших робочих середовищ;
 - У фермерських будинках та клієнтами готелів, мотелів й інших місцях проживання;
 - У спальних зонах та зонах сніданку;
 - В закладах громадського харчування й іншими подібними закладами.
- Якщо вилка приладу не сумісна з вашою розеткою, вилку потрібно замінити. Цю задачу має виконувати лише досвідчений електрик чи особа, що має відповідну кваліфікацію для уникнення можливих ризиків.
- Пристрій має спеціальну заземлену вилку. Розетка для такої вилки також повинна бути заземлена та мати запобіжник щонайменше на 16 амперів. Якщо в вашій оселі немає такої розетки, її потрібно буде встановити. Цю роботу має виконувати лише досвідчений електрик чи особа, що має відповідну кваліфікацію.
- Цим приладом можуть користуватися діти віком від 8 років і старше, а також особи з обмеженими фізичними, сенсорними чи розумовими можливостями, або особи з відсутністю досвіду та знань, під наглядом. Чи в разі надання їм інструкції щодо безпечного використання приладу, після усвідомлення небезпечних ситуацій, які можуть трапитись при неправильному використанні пристрою. Потрібно наглядати за дітьми, аби переконатись, що вони не граються з приладом. Діти не повинні самостійно чистити чи обслуговувати пристрій без нагляду.
- Дітям віком від 3 до 8 років дозволено діставати чи класти продукти в холодильник під наглядом. Проте вони не повинні самостійно чистити чи обслуговувати прилад. Діти віком до трьох років не повинні користуватися холодильником. Діти віком від 8 до 14 років та особи з інвалідністю можуть користуватися пристроєм під наглядом чи в разі надання їм інструкцій щодо правильної експлуатації.
- Якщо кабель живлення пошкоджений, його необхідно замінити. Для того, щоб уникнути можливих ризиків, цю роботу має виконувати персонал авторизованого сервісного центру чи особа, що має відповідну кваліфікацію.
- Пристрій не призначений для використання на висоті понад 2000 м над рівнем моря. Для запобігання швидкого псування продуктів, будь ласка притримуйтеся таких правил:
- Не відкривайте дверцята пристрою надовго. Відкриття дверей на тривалий проміжок часу може спричинити значне підвищення температури в середині відсіку для продуктів.
- Регулярно чистіть поверхні, що контактують з продуктами та легкодоступні системи відведення води.

- Зберігайте сире м'ясо чи рибу в окремих контейнерах, щоб вони не торкалися інших продуктів та щоб волога з них не контактувала з іншими продуктами.

1.2. Перед першим увімкненням холодильника

- Переконайтесь, що напруга та частота електромережі підходить для роботи пристрою. Напруга має бути в діапазоні 220-240 В при частоті 50 Гц.
- Переконайтесь, що вилка залишається легкодоступною після встановлення приладу.
- Ваш пристрій може мати специфічний запах при першому увімкненні. Проте це нормально й запах зникне щойно пристрій почне охолоджувати відсіки для продуктів.
- Переконайтесь, що електромережа повністю підходить для роботи приладу. Усі характеристики наведені в паспортній таблиці. Якщо у Вас виникли сумніви, проконсультуйтеся з фахівцем.
- Розетка, в яку підключено пристрій, повинна бути заземлена. Якщо розетка не має заземлення чи не вилка не підходить до Вашої розетки, радимо проконсультуватися у фахівця.
- Прилад повинен підключатися у розетку зі встановленим належним чином запобіжником. Переконайтесь, що електромережа повністю підходить для роботи пристрою. Усі характеристики наведені в паспортній таблиці, яка знаходиться зліва всередині камери для продуктів.
- Виробник не несе відповідальності за шкоду, що була завдана при підключенні холодильника до розетки без заземлення.
- Розташуйте прилад так, щоб на нього не потрапляло пряме сонячне проміння.
- Пристрій не призначений для використання під відкритим небом, не допустіть потрапляння приладу під дощ.
- Прилад має розташовуватися на відстані щонайменше 50 см від печей, газових поверхонь чи інших джерел вогню. Для електричних поверхонь ця відстань має становити щонайменше 5 см.
- Якщо Ваш холодильник розташований поруч з морозильною камерою глибокої заморозки, то відстань між ними має складати щонайменше 2 см для запобігання утворення вологи ззовні пристроїв.
- Не загортайте корпус в тканину та не накривайте верхню частину приладу. Це негативно позначиться на роботі холодильника.
- Не розташовуйте нічого на відстані щонайменше 150 мм над верхньою частиною пристрою. Не розміщуйте нічого на верхній частині пристрою.
- Не розміщуйте важкі предмети на приладі.
- Перед використанням гарно помийте пристрій, особливо відсіки для зберігання продуктів (див. розділ «Чистка та обслуговування»).
- Перед використанням приладу промийте усі її частини теплою водою з додаванням чайної ложки харчової соди. Далі промийте усі частини приладу чистою водою та витріть насухо. Поверніть усі знімні частини на своє місце після чищення.
- Цей виріб призначений для використання на кухні.

1.3. Під час використання холодильника

- Не підключайте пристрій до електромережі через подовжувач.
- Не підключайте прилад до пошкоджених, тріснутих чи старих розеток.
- Не тягніть, не згинайте та не допускайте пошкодження кабелю живлення.
- Не підключайте пристрій до електромережі через подовжувач/перехідник тощо.
- Пристрій розроблений для використання дорослими. Не дозволяйте дітям гратися з приладом чи висіти на дверцятах.
- Ніколи не торкайтесь кабелю живлення чи вилки вологими руками. Це може спричинити коротке замикання чи електричний удар.
- Не розміщуйте скляні пляшки чи банки в морозильній камері. Вони можуть розірватися після замерзання їхнього вмісту.
- Не розміщуйте легкозаймисті чи вибухонебезпечні предмети в Вашому холодильнику. Переконайтесь, що напої з великим вмістом алкоголю, будуть розміщуватися в холодильнику вертикально, а самі пляшки надійно закриті.
- Не торкайтесь льоду, який Ви щойно витягнули з відсіку для виготовлення льоду. Він може спричинити морозні опіки та/чи порізи.
- Не торкайтесь заморожених продуктів вологими руками. Не споживайте морозиво та лід відразу після того, як Ви дістали їх з морозильної камери.
- Не заморожуйте повторно заморожені напівфабрикати, що вже розмерзлися. Це може призвести до харчового отруєння чи інших проблем зі здоров'ям.

Старі та виведені з експлуатації холодильники/морозильні камери

- Якщо Ваш старий холодильник чи морозильна камера мають замок, то перед тим, як викидати пристрій потрібно зламати чи зняти цей замок. Оскільки малі діти випадково можуть потрапити в пастку.
- Старі холодильники та морозильні камери містять ізоляційні матеріали та холодоагент з хлором. Тому потрібно утилізувати такі пристрої правильно. Зверніться до місцевої служби, що займається утилізацією таких пристроїв.

Декларація про відповідність нормам ЄС

Наша продукція відповідає діючим європейським директивам, нормам та вимогам, викладеним у наведених стандартах.

Утилізація старого пристрою

Цей символ на приладі чи його упаковці означає, що цей продукт не можна викидати разом з побутовими відходами. Натомість його потрібно віднести до відповідної точки збору, що займається переробкою електричного та електронного обладнання. Утилізуючи прилад таким чином Ви допоможете запобігти потенційним негативним наслідкам для навколишнього середовища та людського здоров'я. Для того, щоб отримати більш детальну інформацію щодо переробки та утилізації, будь ласка, зв'яжіться з міською радою, вашою місцевою організацією, що займається переробкою чи магазином, де ви придбали цей продукт.



Упаковка

Коробка та пакувальний матеріал захищають Ваш новий пристрій від пошкоджень, що можуть статися під час транспортування. Коробка та пакувальний матеріал придатні для переробки та позначені символом відповідним символом . Повторне використання таких матеріалів знижує споживання сировини, отже зменшує вироблення відходів.

Примітки

- Уважно прочитайте інструкцію з експлуатації перед тим, як встановити та використовувати пристрій. Виробник не відповідальний за шкоду, що спричинена неправильним встановленням чи використанням приладу.
- Зберігайте інструкцію з експлуатації протягом всього життєвого циклу пристрою та для вирішення можливих проблем, що можуть виникнути при його використанні.
- Це пристрій призначений для домашнього використання та використання в побуті для визначених цілей. Він не призначений для загального чи комерційного використання та призведе до скасування гарантійних зобов'язань.
- Цей пристрій розроблений для домашнього використання та підходить лише для охолодження й зберігання продуктів. Він не призначений для загального чи комерційного використання та/чи зберігання будь-яких інших речей, окрім продуктів. Виробник не несе відповідальності за будь-які збитки спричинені неправильним використанням цього холодильника.

2. ЗНАЙОМСТВО

2.1. Короткий опис та комплектація



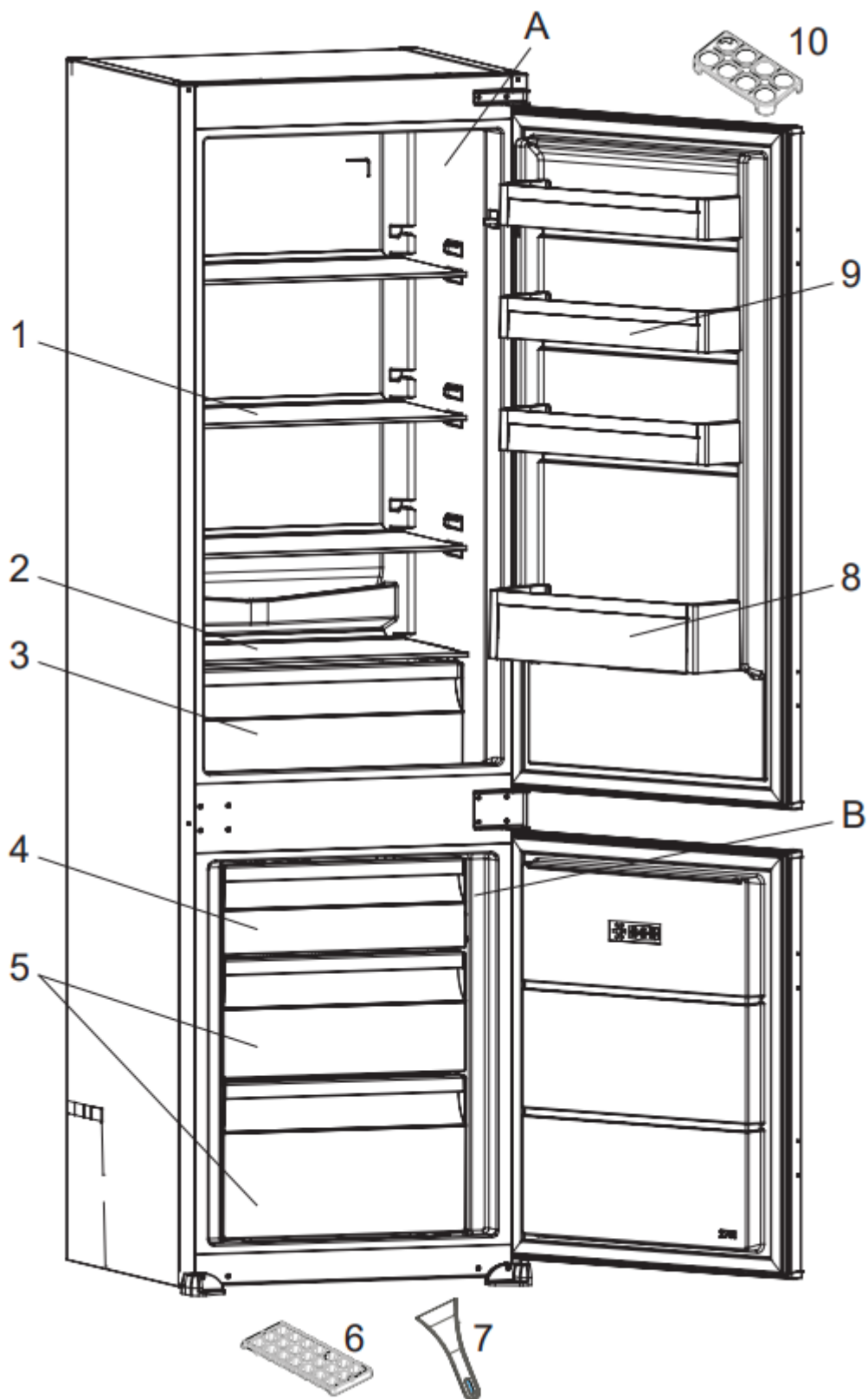

Комплектація може відрізнятись.

- A) Відсік холодильної камери
 B) Відсік морозильної камери
1. Дисплей та панель керування;
 2. Кришка відсіку свіжості;
 3. Камера свіжості;
 4. Верхня кришка морозильної камери/Верхній ящик;
 5. Ящики морозильної камери;
 6. Лоток для льоду;

7. Пластмасовий скребок для льоду*;
8. Полиця для пляшок;
9. Дверні полиці;
10. Тримач для яєць.

* в деяких моделях

3. ВИКОРИСТАННЯ ХОЛОДИЛЬНИКА З МОРОЗИЛЬНОЮ КАМЕРОЮ

3.1. Налаштування термостату

Термостат автоматично регулює температуру всередині холодильної та морозильної камер. Однак Ви можете змінювати температуру холодильника змінюючи положення термостату до більшого значення (від 1 до 5). Чим вище значення термостату, тим нижчою буде температура всередині холодильної камери.



Не повертайте ручку термостата нижче позиції «1». Це зупинить роботу Вашого приладу.



Зображення нижче наведено для довідки й може відрізнятись в залежності від моделі приладу.



Короткий опис режимів роботи термостату:

1-2: Для короткострокового зберігання продуктів;

3-4: Для довгострокового зберігання продуктів;

5: Положення термостата, при якому температура всередині холодильного відділення буде максимально низькою. При цьому прилад буде працювати довше.

3.2. Застереження пов'язані з температурними налаштуваннями

- Холодильник розроблений спеціально для роботи за певних температурних межах, згідно кліматичного класу, що вказаний на паспортній таблиці з характеристиками. Використовуючи цей пристрій поза його робочими температурними межами Ви знизите ефективність охолодження.

- Температура має обиратися враховуючи такі параметри, як: частота відкривання дверцят, кількість їжі всередині холодильної камери, температура навколишнього середовища.

- Дайте приладу пропрацювати порожнім чи з мінімальним навантаженням протягом 24 годин після першого увімкнення, щоб він досяг своїх робочих параметрів. Протягом цього періоду не відкривайте дверцята холодильника.

- Прилад має 5 хвилинну затримку, яка призначена вберегти компресор холодильної камери від пошкоджень, коли Ви підключаєте чи відключаєте пристрій від електромережі, чи коли струм в електромережі переривається чи зникає на деякий час. Пристрій почне нормально працювати через 5 хвилин при нормальному електропостачанні.

Кліматичний клас:

- Ваш холодильник має кліматичний клас ST/N, тобто він призначений для використання при температурі навколишнього середовища від 16° C до 38° C.

3.3. Аксесуари

Комплектація Вашого пристрою може відрізнятись й не містити аксесуарів, що описані в цьому розділі.

3.3.1. Лоток для льоду

- Заповніть лоток для льоду водою та розмістіть його на рівній поверхні у морозильній камері.
- Після того, як вода замерзла, переверніть лоток для льоду та дістаньте кубики так, як показано на малюнку нижче:

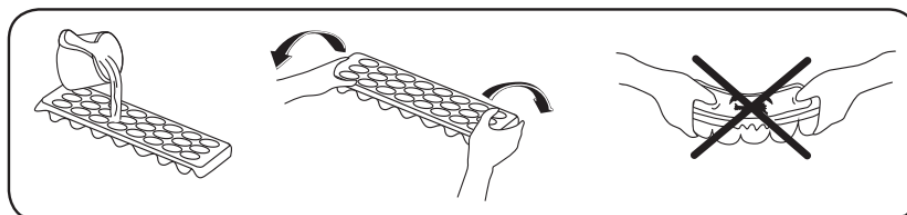

3.3.2. Пластмасовий скребок (Залежить від комплектації)

З часом лід почне нагромаджуватись в певних частинах морозильної камери, тому його потрібно регулярно відчищати. Використовуйте для цього пластмасовий скребок. Не використовуйте гострі металеві предмети, оскільки вони можуть пошкодити охолоджувальний контур та завдати непоправної шкоди приладу.

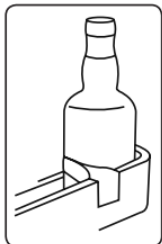
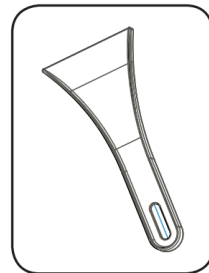

3.3.3. Тримач пляшок (Залежить від комплектації)

Використовуйте тримач пляшок для запобігання їх ковзанню чи випадінню з холодильника.

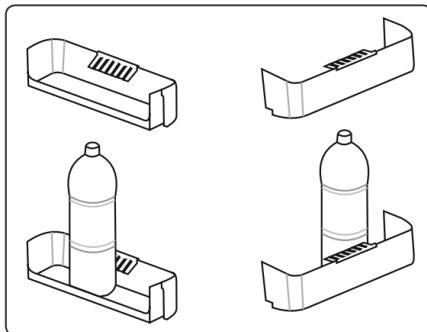

3.3.4. Ящики морозильної камери

Ящики, що розташовані в морозильній камері, розроблені для вашої зручності та допомагають легше й швидше дістатися до продуктів.

 Зображення нижче наведено для довідки й може відрізнятися в залежності від моделі приладу.

Щоб повністю витягнути ящик з морозильної камери виконайте наступні дії:

- Витягніть ящик на максимально можливу відстань з його відсіку.
- Потягніть передню частину ящика вгору, тримаючи його за ручку, та витягніть його.

 Щоб встановити ящик на своє місце, виконайте ті самі дії в зворотному порядку.

 Виймаючи коробку притримуйте її за ручку.

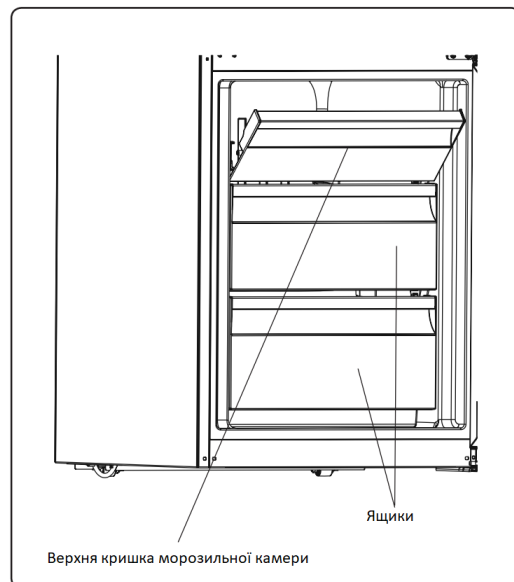

3.3.5. Відсік свіжості

 Зображення наведені нижче для довідки й можуть відрізнятися в залежності від комплектації приладу.

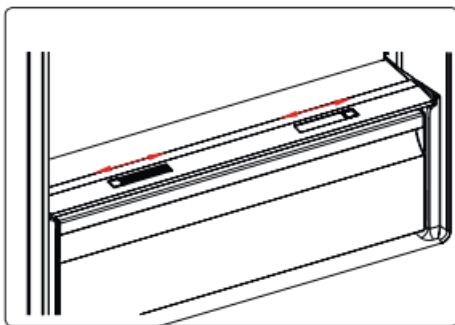

чи

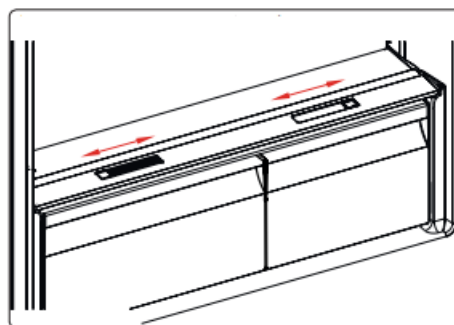

Якщо відсік для свіжості заповнений, то засув, що розташований спереду, має бути відкритим. Це дозволить підтримувати у відсіку свіжості належний рівень вологості, що в свою чергу збільшить час зберігання продуктів.

Засув, що розташований позаду відсіку свіжості потрібно відкривати, якщо Ви помітили конденсат на скляних полицях.

Зображення та текст розділу «Акcesуари» може змінюватися.

4. РОЗМІЩЕННЯ ТА ЗБЕРІГАННЯ ПРОДУКТІВ

4.1. Холодильна камера

- Завжди зберігайте рідини в герметичних контейнерах, щоб зменшити вологість та уникнути намерзання в холодильному відсіку. Намерзання накопичується в найбільш холодних частинах випарника і з часом Ваш пристрій доведеться розморозувати частіше. Також такий метод зберігання напоїв дозволить краще зберегти їх смак та аромат.

- Готові страви потрібно накривати під час зберігання в холодильнику. Не розміщуйте теплі страви в холодильному відсіку, дочекайтесь коли вони захолонуть. Інакше температура та волога всередині підвищаться, що призведе до зниження ефективності пристрою.

- Переконайтесь, що нічого не контактує з задньою стінкою приладу, так як це може спричинити намерзання, а пакети чи упаковки можуть прилипати до задньої стінки. Не відкривайте дверцята пристрою надто часто.

- Радимо розміщувати запаковані м'ясо чи рибу, що Ви збираєтесь використовувати протягом 1-2 днів, в нижній секції холодильної камери над відсіком для овочів. Тут вони залишаться свіжими якнайдовше.

- Фрукти та овочі без упаковки потрібно зберігати в спеціальних контейнерах.

- Зберігання фруктів окремо від овочів допоможе запобігти негативному впливу етилену на чутливі до етилену овочі (зелене листя, броколі, морква тощо), що виділяється від фруктів (бананів, персиків, абрикосів).

- Не розміщуйте вологі овочі в холодильнику.

- Час зберігання всіх продуктів в холодильнику залежить безпосередньо від їх якості та попередніх умов зберігання.

- Волога, що тече з м'яса, може негативно вплинути на інші продукти в холодильнику. Запакуйте м'ясо ретельно та не допускайте проливання рідини на полиці.

- Не розміщуйте продукти безпосередньо під повітряним потоком.

- Споживайте запаковані продукти своєчасно, до того як їх термін придатності закінчиться.

Продукти не повинні торкатися датчика температури, що розташований в холодильному відділенні, для його належної роботи та підтримання оптимальної температури.

- За нормальних умов використання пристрою, температура холодильного відсіку має бути встановлена на +4°C.

- Температура холодильного відділення повинна бути в межах від 0°C до +8°C. Оскільки свіжі продукти за температури нижче 0°C замерзають та починають гнити, а за температури вище +8°C вони псуються швидше.

- Не розміщуйте гарячі страви в холодильнику відразу, дайте їм захолонуть до температури оточуючого середовища. Гарячі продукти підвищують температуру всередині пристрою, що може також призвести до швидшого псування деяких продуктів та харчових отруєнь.

- М'ясо, рибу тощо потрібно зберігати в відсіку холодильника для харчових продуктів, а овочі у відсіку для зберігання овочів.

- Не варто зберігати м'ясо/рибу разом з овочами та фруктами. Це вбереже вас від перехресного забруднення.

- Продукти потрібно накривати чи зберігати в окремих закритих контейнерах для кращого збереження.



Таблиця, наведена нижче, показує найбільш ефективні методи та максимальну рекомендовану тривалість зберігання більшості продуктів в холодильнику.

Тип продукту	Як та де зберігати	Максимальна тривалість зберігання
Овочі та фрукти	Контейнер для овочів	1 тиждень
М'ясо та риба	Загорніть в поліетиленову плівку чи пакет. Або використовуйте окремі контейнери та зберігайте на скляних полицях	2 – 3 дні
Свіжий сир	Зберігайте в спеціальних місцях на полицях дверцят	3 – 4 дні
Масло та маргарин	Зберігайте в спеціальних місцях на полицях дверцят	1 тиждень
Молоко в пляшках (молоко, йогурт тощо)	Зберігайте в спеціальних місцях на полицях дверцят	До закінчення терміну придатності, що вказана на продукті
Яйця	Зберігайте в спеціальних місцях на полицях дверцят	1 місяць
Свіжоприготовлені страви	Зберігайте на будь-якій, зручній для Вас, полиці	2 дні



ПРИМІТКА:

- Картоплю, цибулю та часник не варто зберігати в холодильнику.

4.2. Морозильна камера

- Відсік для заморожування призначений для зберігання заморожених продуктів, заморожування свіжих продуктів та виготовлення льоду.
- Продукти в водному агрегатному стані потрібно заморожувати в пластмасових чашках, інші ж продукти радимо заморожувати в пластикових кульках чи мішках. Для того, щоб заморозити свіжу їжу її потрібно дуже щільно обгорнути так, щоб з така упаковка була герметичною й з неї нічого не текло. Спеціальні пакети для заморожування, алюмінієва фольга, поліетиленові мішки чи пластикові контейнери ідеальні для запаковування такої їжі.
- Не зберігайте свіжі продукти біля заморожених, адже свіжі продукти можуть частково чи повністю розморозити попередньо заморожені продукти.
- Перед заморожуванням свіжих продуктів, розділіть їх на невеликі порції, які Ви зможете з'їсти за раз.
- Радимо спожити розморожену страву в найкоротші терміни після розморозування.
- Слідуйте наведеним в цьому розділі інструкціям, що стосуються запаковування та зберігання продуктів. Якщо Ви не знайдете інформації про конкретний тип продукту, його слід зберігати не довше як протягом 3 місяців з моменту придбання.
- Коли купуєте заморожену їжу, слід переконатися в тому, що вона зберігалась за належних умов та що упаковка не пошкоджена.
- Заморожені продукти слід помістити в термосумку при транспортуванні від магазину та покласти в морозильну камеру якнайшвидше.
- Не купуйте заморожені страви, якщо їхня упаковка волога та аномально роздута. Ці ознаки свідчать про те, що скоріш за все така страва зберігалася за неналежних температурних умов та що вона встигла зіпсуватися.
- Термін зберігання заморожених продуктів залежить від температури навколишнього середовища, налаштувань термостата, від того, як часто відчиняються дверцята, від типу їжі та від проміжку часу, що знадобилася для транспортування страви від магазину до вашого дому. Завжди слідуйте інструкціям, що зазначені на упаковці та ніколи не зберігайте заморожені страви довше, ніж цього вимагає виробник цієї продукції.
- Якщо дверцята були відчинені протягом тривалого проміжку часу чи не достатньо щільно закриваються, може утворитися намерзання, яке перешкодить нормальній циркуляції повітря в морозильній камері. В такому разі потрібно вимкнути морозильну камеру та дочекатися доки намерзання не розстане. Почистіть морозильну камеру, коли вона повністю розморозиться.
- Об'єм відсіку для заморожування вказаний на етикетці це об'єм без ящиків, кришок й т. п.
- Не заморожуйте повторно продукти, що вже були розморожені. Це може негативно вплинути на ваше здоров'я та призвести, наприклад, до харчового отруєння.

ПРИМІТКА: Якщо Ви будете намагатись відкрити дверцята пристрою відразу після того, як зачинили їх, то з'ясуєте, що зробити це не так просто. Це нормально. Коли тиск вирівняється, двері знову будуть легко відчинятися.

- Користуйтеся полицями для швидкого заморожування, щоб заморозити домашні страви (та інші страви, що потребують швидкої заморозки). Процес заморожування на цих полицях проходить швидше завдяки їх підвищеній потужності. Ці полиці знаходяться в нижньому ящику відсіку для заморожування.

 Таблиці, наведені далі, це коротка інструкція в якій описано найбільш ефективні методи зберігання більшості продуктів у відсіку для заморожування.

М'ясо та риба	Підготовка до заморожування	Максимальна тривалість зберігання, міс
Стейк	Загорніть у фольгу	6 - 8
Баранина	Загорніть у фольгу	6 - 8
Печеня з телятини	Загорніть у фольгу	6 - 8
Телятина, нарізана кубиками	Наріжте на дрібні шматочки	6 - 8
Баранина, нарізана кубиками	Наріжте на дрібні шматочки	4 - 8
Фарш	Запакуйте щільно чистий фарш, без приправ	1 - 3
Тельбухи	Наріжте на шматочки	1 - 3
Болонська ковбаса/салямі	Потрібно зберігати в упаковці, навіть якщо ці страви в харчовій оболонці	1 - 3
Курка та індичка	Загорніть у фольгу	4 - 6
Гуска та качка	Загорніть у фольгу	4 - 6
М'ясо оленя, кролика, дикого кабана	Зберігайте в вигляді філе, або порціями по 2,5 кг	6 - 8

Прісноводна риба (Лосось, короп, сом, щука)		2
Нежирна риба (Камбала, морський окунь, палтус)	Після того, як ви вийняли внутрішні органи та відчистили рибу ззовні від луски, промийте та висушіть за допомогою паперового рушника тощо. Відріжте риби хвіст та голову за необхідності	4
Жирна риба (тунець, макрель, луфар, анчоус)		2 - 4
Молюски, ракоподібні	Очистіть їх та запакуйте в спеціальні пакети для заморожування	4 – 6
Ікра	Рекомендовано заморожувати в власній упаковці, чи в алюмінієвому або пластиковому контейнерах	2 – 3
Равлики	Рекомендовано заморожувати в солній воді, чи в алюмінієвому або пластиковому контейнері	3



ПРИМІТКА: Розморожене м'ясо потрібно готувати так само, як свіже м'ясо, після того як Ви його розморозили. Якщо Ви передумали готувати м'ясо, проте вже розморозили його, повторне заморожування суворо заборонене.

Овочі та фрукти	Підготовка до заморожування	Максимальна тривалість зберігання, міс
Квасоля та боби	Промийте від подю, поріжте на дрібні шматочки та прокип'ятіть	10 – 13
Боби	Зніміть шкарлупу, промийте та прокип'ятіть	12
Кабачки	Очистіть від шкірки та прокип'ятіть	6 – 8
Морква	Очистіть, розріжте на дрібні шматочки та прокип'ятіть	12
Перець	Відріжте стебло, розріжте на дві половинки, вийміть серцевину та прокип'ятіть	8 - 10
Шпинат	Промийте та прокип'ятіть	6 – 9
Цвітна капуста	Очистіть від листя, розріжте на шматочки та залиште у воді з додаванням невеликої кількості лимонного соку ненадовго	10 – 12
Баклажани	Розріжте на 2-х сантиметрові шматочки після того, як промийте у воді	10 – 12
Кукурудза	Почистіть та запакуйте разом з власним стеблом чи з солодкою кукурудзою	12
Яблука, груші	Очистіть та наріжте на шматочки	8 – 10
Абрикос, персик	Розріжте на дві половинки та витягніть кісточку	4 - 6
Полуниця та чорниця	Промийте та очистіть	8 - 12
Запечені фрукти	Додайте 10 цукру у контейнер з ними	12
Сливи, вишня, журавлина	Промийте та очистіть від стебла	8 - 12

Випічка	Максимальна тривалість зберігання, міс	Мінімальний час, що потрібен для розмороження страви, год	Мінімальний час, що потрібен для розмороження страви в духовій печі, хв
Хліб	4 - 6	2 – 3	4 – 5 (220-225°C)
Бісквіти	3 - 6	1 – 1,5	5 – 8 (190-200°C)
Кондитерські вироби	1 - 3	2 – 3	5 – 10 (200-225°C)
Пиріг	1 – 1,5	3 – 4	5 – 8 (190-200°C)
Листкове тісто	2 - 3	1 – 1,5	5 – 8 (190-200°C)
Піца	2 - 3	2 - 4	15 – 20 (200°C)

Молочні продукти	Підготовка до заморожування	Максимальна тривалість зберігання, міс	Умови зберігання
Гомогенізоване молоко в пакеті	Заморожувати у власній упаковці	2 - 3	Зберігати у власній закритій упаковці
Сир (окрім білого сиру)	Наріжте на шматочки	6 - 8	Якщо недовго, то можна зберігати у власній упаковці. Для зберігання протягом тривалого проміжку часу радимо загорнути шматочки сиру у фольгу.

5. ДОГЛЯД ТА ОБСЛУГОВУВАННЯ



Перед тим, як почати чистити холодильник, обов'язково від'єднайте її від електромережі.



Не обливайте водою пристрій.



Не використовуйте абразивні миючі засоби для догляду за холодильником. Після того, як ви закінчили чистити прилад, промийте його змочивши ганчірку в чистій воді, а потім витріть пристрій насухо. Після завершення процедури Ви можете знову підключити холодильник до електромережі, однак перед цим переконайтесь, що Ваші сухі.

- Переконайтесь, що вода не затекла в електронні компоненти пристрою.
- Холодильник слід регулярно чистити, змочивши ганчірку в теплій воді з додаванням харчової соди.
- Чистіть аксесуари вручну окремо, в мильній воді. Не мийте аксесуари в посудомийній машині.
- Очищуйте конденсатор щіткою щонайменше двічі на рік. Це допоможе підвищити продуктивність приладу та заощадити електроенергію.



Пристрій повинен обов'язково бути відключений від електромережі перед початком чищення.

5.1. Розморожування холодильної камери

- Розморожування холодильника відбувається автоматично. Волога збирається у відсіку для випаровування де й випаровується автоматично.
- Відсік для випаровування та зливний отвір потрібно періодично чистити за допомогою зливної пробки для запобігання накопиченню води.
- Зливний отвір також можна прочищати, вливаючи пів склянки води по каналу.

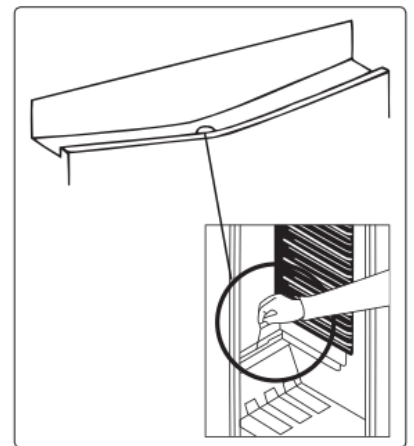

5.2. Розморожування морозильної камери

- В залежності від того, як часто та як надовго Ви відчиняєте дверцята морозильної камери, а також від кількості вологи в продуктах, невеликі куски льоду будуть накопичуватися в морозильній камері. Важливо, щоб ці куски льоду не намерзли в місцях, де це може перешкоджати герметичному зачиненню дверцят відділення. Адже це спричинить потрапляння теплого повітря в морозильну камеру, що в свою чергу змусить компресор працювати постійно. Тонкі шматочки льоду можна зняти за допомогою щітки чи пластмасового скребка. Для цього не потрібно повністю вимикати прилад. Проте не використовуйте металеві чи гострі скребки, механічні пристрої та інші засоби, щоб прискорити процес розмерзання. Також не забувайте усувати такі намерзання з підлоги морозильної камери.
- Для усунення великих скупчень льоду вимкніть прилад від електромережі. Далі звільніть ящики, виклавши їжу в картонні чи інші коробки та загорнувши їх в тонкі покривала чи тонкі шари паперу для підтримання холоду. Розморожування буде значно ефективніше, якщо виконувати його з порожнім морозильним відділенням. Потрібно слідкувати за процесом відмерзання льоду, щоб увімкнути пристрій якнайшвидше та не допустити значного підвищення температури в морозильній камері.
- Збільшення температури заморожених продуктів зменшує їх термін придатності. Тому потрібно підтримувати їх холодними під час процесу розморожування морозильної камери, загортаючи такі продукти в тонкі одіяла чи шари паперу.
- Протріть насухо морозильну камеру за допомогою губки чи чистої ганчірки.
- Для прискорення процесу розморожування можна покласти одну чи більше пляшок з теплою водою у морозильну камеру.
- Оглядайте продукти при їх поверненні до морозильного відділення. Якщо якісь з них розмерзлися, то їх варто з'їсти протягом 24 годин, або ж приготувати та повторно заморозити.
- Після успішного розморожування, протріть відділення теплою водою з додаванням невеликої кількості харчової соди. Після цього витріть морозильну камеру насухо. Промийте усі змінні частини теплою водою з додаванням невеликої кількості харчової соди й також витріть їх насухо. Підключіть прилад до електромережі та встановіть на термостаті максимальний рівень потужності на 2-3 години перед тим, як повертати їжу в морозильну камеру.

5.3. Заміна лампи

Для заміни будь-якої LED-лампи приладу, будь ласка, зв'яжіться з сервісним центром. Перед цим з'ясуйте модель Вашого пристрою. Ця інформація допоможе швидше надати Вам усю необхідну інформацію.



Примітка: Кількість і розташування ламп (LED-стрічки) може бути різним в різних моделях.

6. ПЕРЕВЕЗЕННЯ ТА ПЕРЕВСТАНОВЛЕННЯ

6.1. Транспортування та зміна розташування

- Оригінальна упаковка та плівка може знадобитися при транспортуванні.
- Щільно запакуйте прилад в упаковку, обтягніть стрічкою чи мотузкою.
- Витягніть усі рухомі деталі зсередини холодильника, щоб вони не побились під час перевезення чи зміни розташування.



Не перевертайте прилад під час транспортування, завжди тримайте його в вертикальному положенні верхньою частиною догори.

7. УСУНЕННЯ ТЕХНІЧНИХ НЕПОЛАДОК

Перед тим, як зв'язатися з сервісним центром, спробуйте усунути несправність самостійно. Ось прості поради, що можуть допомогти.

Проблема	Рішення
Прилад не працює	<ul style="list-style-type: none">• Перевірте наявність напруги в електромережі;• Перевірте чи вилка в розетці встановлена до кінця;• Запобіжник розетки чи головний запобіжник вийшов з ладу;• Розетка в неробочому стані. Щоб переконатися в цьому, підключіть інших робочий пристрій в цю саму розетку.
Холодильник працює з недостатньою ефективністю	<ul style="list-style-type: none">• Перевірте чи холодильник не перевантажений;• Перевірте чи дверцята зачинені до кінця;• На конденсаторі можливо накопичилась велика кількість пилу, витріть його (див. розділ «Догляд та обслуговування»);• Перевірте чи Ви залишили достатньо місця по бокам та позаду приладу при його встановленні.
Пристрій видає дивні звуки/працює надто голосно	<p>Компресор може бути гучним під час роботи чи шум від компресора/холодильника може збільшуватись в деяких моделях при першому увімкненні та в залежності від зміни температури навколишнього середовища чи зміни умов використання. Це нормально. Коли всередині приладу буде досягнуто оптимальний рівень температури, рівень шуму знизиться автоматично.</p> <p>Нормальні звуки: потріскування, короткочасне потріскування, шум двигуна, булькотіння чи плескіт, шум стікання води, шум повітря.</p> <p>Потріскування:</p> <ul style="list-style-type: none">• Ви можете почути цей звук під час автоматичного розморожування; Також цей звук можна почути, коли прилад охолоджується чи нагрівається (через розширення матеріалу). <p>Короткочасне потріскування:</p> <ul style="list-style-type: none">• Це відбувається, коли термостат вмикає/вимикає компресор. <p>Шум двигуна:</p> <ul style="list-style-type: none">• Наявність цього звуку свідчить про те, що компресор працює нормально. Під час його увімкнення можливе короткочасне збільшення шуму, це нормально. <p>Булькотіння чи плескіт:</p> <ul style="list-style-type: none">• Цей звук виникає під час руху холодоагенту по системі. <p>Шум стікання води:</p> <ul style="list-style-type: none">• Цей звук виникає при стікання води до контейнера для випаровування. Під час процесу розморожування це нормально. <p>Шум повітря:</p> <ul style="list-style-type: none">• Цей звук є характерним для деяких моделей цього холодильника. Він з'являється під час циркуляції повітря всередині приладу.

Краї приладу, що контактують з дверцятами, нагріваються	<ul style="list-style-type: none"> • Поверхні, що контактують з дверцятами, можуть нагріватися під час роботи компресора, особливо в теплі пори року. Це нормально.
В пристрої накопичується надмірна кількість вологи	<ul style="list-style-type: none"> • Перевірте правильність запакування продуктів. Контейнери обов'язково мають бути висушеними перед їх розміщенням в холодильнику; • Можливо Ви відчиняєте дверцята пристрою занадто часто, через що вологість з приміщення потрапляє до холодильника. Особливо швидко це відбувається, якщо в кімнаті висока вологість повітря.
Дверцята погано відчиняються чи зачиняються	<ul style="list-style-type: none"> • Перевірте чи нічого не заважає закриттю дверцят; • Дверні шарніри вийшли з ладу; • Ваш пристрій розташований на нахиленій поверхні й може чіплятися дверцятами за неї.

Холодильник призначений для домашнього використання. Він не призначений для загального чи комерційного використання. Якщо пристрій використовується не за призначенням, то виробник не несе відповідальності за будь-які збитки спричинені неправильним використанням цього холодильника.

Якщо проблема залишилась, будь ласка зв'яжіться з сервісним центром.

Рекомендації з використання

- Перед тим, як знову вмикати пристрій чи підключити до електромережі після його відключення чи збоїв в електромережі, зачекайте 5 хвилин. Це може вберегти компресор від пошкодження.
- Якщо Ви не плануєте використовувати прилад протягом тривалого часу, то відключіть його від електромережі, почистіть та залиште двері відчиненими, щоб не накопичувалась зайва волога та запах.

8. КОРИСНІ ПОРАДИ, ЩО ДОПОМОЖУТЬ ЗАОЩАДИТИ ЕЛЕКТРОЕНЕРГІЮ

1. Встановіть пристрій в прохолодному, добре провітрюваному місці так, щоб уникнути потрапляння прямого сонячного проміння. Також радимо Вам розмістити холодильник подалі від джерел тепла (наприклад батареї чи духової печі), інакше доведеться ставити ізоляційну плиту між ними.

2. Перед тим, як розміщувати теплі напої та страви в холодильник, дайте їм охолонути.

3. За наявності, помістіть продукти для розморожування в холодильне відділення. Низька температура заморожених продуктів під час танення допоможе охолодити холодильну камеру. Це допоможе заощадити електроенергію. Танення заморожених продуктів поза межами приладу це марна витрата енергії.

4. Накривайте напої чи рідини чимось перед тим, як розміщувати їх всередині приладу. Інакше кількість вологи всередині холодильника збільшиться, а разом з ним й витрата електроенергії. Також це допоможе зберегти аромат та смак напоїв.

5. Намагайтесь довго не тримати двері відчиненими, й не відкривайте їх занадто часто. Це призведе до частого вмикання компресора, що в свою чергу збільшить витрату електроенергії.

6. Тримайте дверцята різних відділень пристрою, що мають різну температуру, закритими.

7. Прокладка між дверима та приладом має залишатися чистою й цілою. Якщо вона порвалася чи перестала виконувати свої функції, замініть її.

Розшифровка серійного номера (UA)

2	4	6	8	1	0	1	0	8	8	1	2	6	2	0	2	2	0	3	1	8	0	0	0	0	1
EAN13												рік виробництва				місяць виробництва		день виробництва				номер партії			

Імпортёр: ТОВ "КП Емір",
Україна, 03150,
м. Київ, вул. Ямська 72

У разі виникнення складностей з
використанням продукту зверніться до
сервісного центру:

 0 800 30 33 34

interline

Бажаємо вам гарного настрою та чекаємо на вас в
мережі! Скануйте відповідний QR-код та
приєднуйтеся до нас



interline.ua



[Facebook](#)



[Instagram](#)

